

RELAXING MOMENTS INSIDE

SMC BASES

DUSCHWANNEN | SHOWER BASES
BASES DE DUCHA | RECEVEURS DE DOUCHE
PIATTI DOCCIA | BASES DE DUCHE

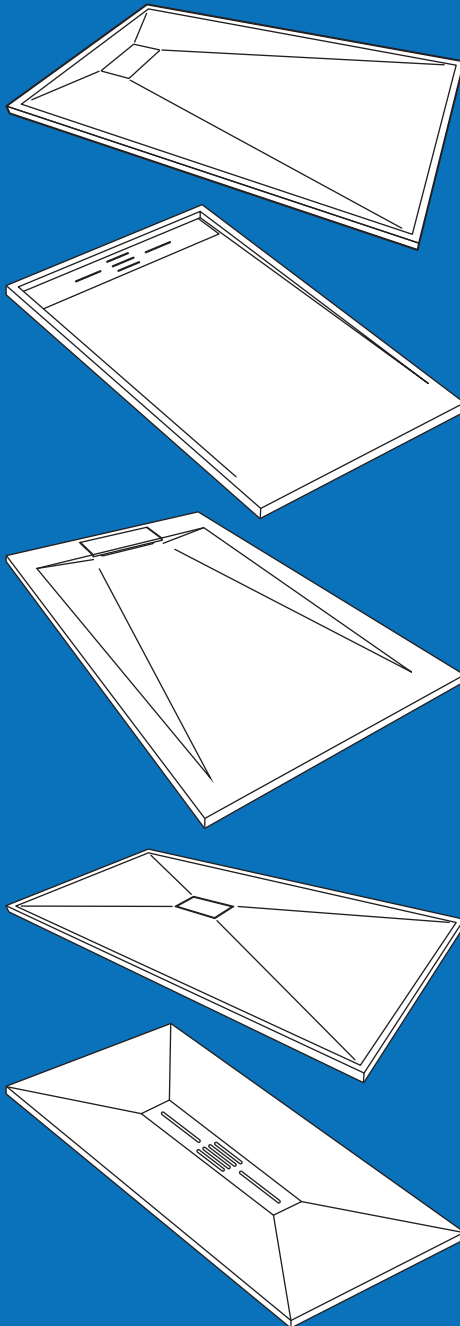

www.momentsofglass.com



MOMENTS OF GLASS

DEUTSCH

HAUPTMERKMALE DES MATERIALS:

Das Material ist das Ergebnis einer Mischung aus Harz, Glasfaser und Mineralien. Es ist resistent gegen thermische Schocks, Bruch- und Biegevorgänge sowie gegen UV-Strahlen, sodass es im Laufe der Zeit unverändert bleibt. Die Oberfläche der Duschwanne ist rutschfest mit einem Gleitwinkel zwischen 15 und 18 Grad und hat eine charakteristische weiche Berührung, die besonders komfortabel ist und nicht abnutzt.

ALLGEMEINE INFORMATIONEN:

Bevor Sie die Duschwanne installieren und benutzen, bitten wir Sie, diese Hinweise und die dem Produkt beiliegende Montageanleitung sorgfältig zu lesen und darauf zu achten, dass:

- Die Installation von einer qualifizierten Person durchgeführt wird.
- Das hydraulische System gemäß den örtlichen Vorschriften gebaut wurde.
- Die Duschwanne nicht beschädigt ist.

SICHERHEITSHINWEISE:

Alle Produkte werden unter Beachtung der geltenden Sicherheitsvorschriften hergestellt, daher sollten die folgenden Warnhinweise für eine korrekte Installation und Verwendung des Produkts beachtet werden:

- Während der Montage der Duschwanne empfehlen wir besonders vorsichtig zu sein.
- Bei den meisten Duschwannen erhöht sich die Gefahr des Auslaufens im nassen Zustand. Besondere Aufmerksamkeit sollte bei der Verwendung von Seife, Shampoo, Badcreme usw. gegeben werden.

HINWEISE ZUR PFLEGE UND WARTUNG.

Diese Harzduschwannen sind das Ergebnis eines hochentwickelten technischen Herstellungsverfahrens, das unseren Produkten eine besondere Festigkeit und eine unveränderliche, lange Lebensdauer verleiht. Um diese Eigenschaften zu respektieren, empfehlen wir, bei der Pflege und Wartung wie bei der Krawattenblasung vorzugehen:

- Verwenden Sie für die tägliche Reinigung nur nicht scheuernde Produkte, die für die Badreinigung geeignet sind und tragen Sie diese mit einem weichen Tuch auf.
- Achtung, keine Reinigungsmittel, Lackentferner oder Metallentferner verwenden, die die Oberfläche beschädigen können.

FRANCESE

PRINCIPALES CARACTÉRISTIQUES DES MATÉRIAUX :

Le matériau est le résultat d'un mélange de résine, de fibre de verre et de minéraux. Il résiste aux chocs thermiques, aux fractions, aux flexions ainsi qu'aux rayons UV, le rendant inaltérable dans le temps. La surface du receveur de douche est antidérapante avec un angle d'écoulement compris entre 15 et 18 et possède un toucher doux caractéristique, particulièrement confortable et qui restera immobile.

INFORMATIONS GÉNÉRALES:

Avant d'installer et d'utiliser le receveur de douche, nous vous demandons de lire attentivement ces notes et les instructions de montage jointes au produit, en vous assurant que :

- Une personne qualifiée doit effectuer l'installation.
- Le système hydraulique a été construit selon les spécifications locales standards.
- Le receveur de douche n'est pas endommagé.

AVERTISSEMENTS DE SÉCURITÉ:

Tous les produits sont fabriqués dans le respect des règles de sécurité en vigueur et les avertissements suivants doivent donc être respectés pour une installation et une utilisation correctes du produit :

- Nous recommandons d'apporter une attention particulière à la manipulation du receveur de douche lors du montage.
- Le risque de glisser de la plupart des receveurs de douche augmente lorsqu'ils sont mouillés. Une attention particulière doit être portée lors de l'utilisation de savon, shampooing, crème de bain, etc.

ISTRUZIONI D'ENTRETIEN ET D'ENTRETIEN.

Ces receveurs de douche en résine résultent d'une fabrication technique très avancée, conférant à nos produits une solidité particulière et une durée de vie inaltérable. Pour respecter ces caractéristiques, nous vous recommandons de suivre les instructions d'entretien et de maintenance suivantes :

- Pour le nettoyage quotidien, utilisez uniquement des produits non abrasifs adaptés au nettoyage de la salle de bain, en les appliquant avec un chiffon doux.
- Attention à ne pas utiliser de solvants de nettoyage, de dissolvants pour vernis ou de produits de nettoyage pour métaux qui pourraient endommager la surface.

ENGLISH

MAIN CHARACTERISTICS OF THE MATERIALS:

The material is the result of a mixture made of resin, fiberglass, and minerals it resists thermal shock, fraction, and bending actions as well as UV rays, making it unalterable in time. The surface of the shower base is non-slip with an angle of between 15 and 18 and has a characteristic soft touch that is particularly comfortable and will remain immovable.

GENERAL INFORMATION:

Before installing and using the shower base we ask you to carefully read these notes and the assembly instructions attached to the product, being sure that:

- A qualified person should carry out the installation.
- The hydraulic system has been built according to the standard local specifications.
- The shower plate is not damaged.

SAFETY WARNINGS:

All products are manufactured in respect of current safety regulations and thus the following warnings should be respected for the correct installation, and use of the product:

- We recommend that particular attention is given when handling the shower base during assembly.
- The potential of slipping off most shower bases increases when wet. Special attention should be given when using soap, shampoo, bath cream, etc.

INSTRUCTIONS FOR CARE AND MAINTENANCE.

These resin shower bases result from highly advanced technical manufacturing, giving our products a particular strength and unalterable, long-lasting life. To respect these characteristics, we recommend proceeding with the following instructions for care and maintenance:

- For the daily cleaning, use only non-abrasive products suitable for bathroom cleaning, applying them with a soft cloth.
- Attention not to use cleaning solvents, varnish removers, or metal cleaning products that may damage the surface.

ITALIANO

PRINCIPALI CARATTERISTICHE DEI MATERIALI:

Il materiale è il risultato di una miscela di resina, fibra di vetro e minerali resiste agli shock termici, alla fratturazione, alla flessione e ai raggi UV risultando inalterabile nel tempo. La superficie del piatto doccia è antiscivolo con un angolo di flusso compreso tra 15 e 18 ed ha un caratteristico soft touch che risulta particolarmente confortevole e rimarrà immobile.

INFORMAZIONI GENERALI:

Prima di installare ed utilizzare il piatto doccia vi chiediamo di leggere attentamente queste note e le istruzioni di montaggio allegate al prodotto, assicurandovi che:

- L'installazione deve essere effettuata da una persona qualificata.
- L'impianto idraulico è stato realizzato secondo le specifiche standard locali.
- Il piatto doccia non sia danneggiato.

AVVERTENZE DI SICUREZZA:

Tutti i prodotti sono realizzati nel rispetto delle vigenti norme di sicurezza pertanto per la corretta installazione ed utilizzo del prodotto è opportuno rispettare le seguenti avvertenze:

- Si consiglia di prestare particolare attenzione nella movimentazione del piatto doccia durante il montaggio.
- Il rischio di scivolare via dalla maggior parte dei piatti doccia aumenta quando è bagnato. Prestare particolare attenzione quando si utilizzano saponi, shampoo, creme da bagno, ecc.

ISTRUZIONI PER LA CURA E LA MANUTENZIONE.

Questi piatti doccia in resina sono il risultato di lavorazioni tecniche altamente avanzate, che conferiscono ai nostri prodotti una particolare robustezza e una durata inalterabile e duratura. Per rispettare queste caratteristiche si consiglia di procedere con le seguenti istruzioni di cura e manutenzione:

- Per la pulizia quotidiana utilizzare solo prodotti non abrasivi adatti alla pulizia del bagno, applicandoli con un panno morbido.
- Attenzione a non utilizzare solventi per la pulizia, svernicianti o prodotti per la pulizia dei metalli che potrebbero danneggiare la superficie.

ESPAÑOL

PRINCIPALES CARACTERÍSTICAS DE LOS MATERIALES:

El material es resultado de una mezcla de resina, fibra de vidrio y minerales, resiste choques térmicos, fraccionamientos y acciones de flexión, así como a los rayos UV, volviéndolo inalterable en el tiempo. La superficie del plato de ducha es antideslizante con un ángulo de flujo de entre 15 y 18 y tiene un característico tacto suave que resulta especialmente confortable y permanecerá inamovible.

INFORMACIONES GENERALES:

Antes de instalar y utilizar el plato de ducha, le rogamos que lea atentamente estas notas y las instrucciones de montaje adjuntas al producto, asegurándose de que:

- Una persona cualificada debe realizar la instalación.
- El sistema hidráulico fue construido según las especificaciones locales estándar.
- El plato de ducha no está dañado.

ADVERTENCIAS DE SEGURIDAD:

Todos los productos se fabrican cumpliendo las normas de seguridad vigentes y, por tanto, se deben respetar las siguientes advertencias para la correcta instalación y uso del producto:

- Recomendamos prestar especial atención al manejo del plato de ducha durante el montaje.
- El potencial de deslizamiento de la mayoría de platos de ducha aumenta cuando están mojados. Se debe prestar especial atención al utilizar jabón, champú, crema de baño, etc.

INSTRUCCIONES DE CUIDADO Y MANTENIMIENTO.

Estos platos de ducha de resina son el resultado de una fabricación técnica muy avanzada, dotando a nuestros productos de una especial resistencia y una vida útil inalterable y duradera. Para respetar estas características recomendamos seguir las siguientes instrucciones de cuidado y mantenimiento:

- Para la limpieza diaria utilizar únicamente productos no abrasivos aptos para la limpieza de baños, aplicándolos con un paño suave.
- Tenga cuidado de no utilizar disolventes de limpieza, quitaesmaltes o productos de limpieza de metales que puedan dañar la superficie.

PORTUGUÊS

PRINCIPAIS CARACTERÍSTICAS DOS MATERIAIS:

O material é o resultado de uma mistura de resina, fibra de vidro e minerais, resiste a choques térmicos, frações e ações de flexão, bem como aos raios UV, tornando-o inalterável no tempo. A superfície da base de duche é antideslizante com ângulo de escoamento entre 15 e 18 anos e possui um toque macio característico particularmente confortável que permanecerá inamovível.

INFORMAÇÕES GERAIS:

Antes de instalar e utilizar a base de duche pedimos que leia atentamente estas notas e as instruções de montagem anexas ao produto, certificando-se de que:

- Uma pessoa qualificada deverá realizar a instalação.
- O sistema hidráulico foi construído conforme as especificações locais padrão.
- A base do chuveiro não está danificada.

AVISOS DE SEGURANÇA:

Todos os produtos são fabricados respeitando as normas de segurança vigentes e, portanto, os seguintes avisos devem ser respeitados para a correta instalação e utilização do produto:

- Recomendamos que seja dada especial atenção ao manuseamento da base de duche durante a montagem.
- O potencial de escorregar da maioria das bases de duche aumenta quando molhadas. Atenção especial deve ser dada ao usar sabonete, champô, creme de banho, etc.

INSTRUÇÕES DE CUIDADOS E MANUTENÇÃO.

Estas bases de duche em resina resultam de um fabrico técnico altamente avançado, conferindo aos nossos produtos uma resistência particular e uma vida útil inalterável e duradoura. Para respeitar estas características, recomendamos seguir as seguintes instruções de cuidado e manutenção:

- Para a limpeza diária utilize apenas produtos não abrasivos próprios para limpeza de banheiros, aplicando-os com pano macio.
- Atenção para não utilizar solventes de limpeza, removedores de verniz ou produtos para limpeza de metais que possam danificar a superfície.

DEUTSCH

Wichtiger Hinweis:

Für die von SMC gekaufte Duschwanne dient diese Aufbauanleitung ausschließlich als Referenz für die Installation. Die gezeigten Bilder stellen möglicherweise nicht den gekauften Artikel dar, jedoch bleibt die Installationsmethode dieselbe. Befolgen Sie die Anweisungen dieser Aufbauanleitung sorgfältig, unabhängig vom Aussehen des Produkts, um eine sichere und effektive Installation zu gewährleisten.

FRANCESE

Note importante:

Impérativement pour le receveur de douche - SMC acheté, cette notice sert de référence pour l'installation uniquement. Les images présentées peuvent ne pas représenter l'article acheté, mais la méthode d'installation est la même. Assurez-vous de suivre attentivement les instructions fournies dans ce manuel, quelle que soit l'apparence du produit, pour garantir une installation sûre et efficace.

ENGLISH

IMPORTANT NOTE:

Imperatively for the shower tray - SMC purchased, this manual serves as a reference for installation only. The images shown may not represent the item purchased, but the installation method is the same. Be sure to carefully follow the instructions provided in this manual, regardless of the product's appearance, to ensure a safe and effective installation.

ITALIANO

Nota importante:

Obbligatoriamente per il piatto doccia - SMC acquistato, il presente manuale serve solo come riferimento per l'installazione. Le immagini mostrate potrebbero non rappresentare l'articolo acquistato, ma il metodo di installazione è lo stesso. Assicurarsi di seguire attentamente le istruzioni fornite in questo manuale, indipendentemente dall'aspetto del prodotto, per garantire un'installazione sicura ed efficace.

ESPAÑOL

NOTA IMPORTANTE:

Imperativamente, para el plato de ducha adquirido por SMC, este manual sirve únicamente como referencia para la instalación. Es posible que las imágenes mostradas no representen el artículo comprado, pero el método de instalación es el mismo. Asegúrese de seguir cuidadosamente las instrucciones proporcionadas en este manual, independientemente de la apariencia del producto, para garantizar una instalación segura y eficaz.

PORTUGUÊS

Nota importante:

Imperativamente, para a base de duche - adquirida pela SMC, este manual serve apenas como referência para a instalação. As imagens mostradas podem não representar o item adquirido, mas o método de instalação é o mesmo. Certifique-se de seguir cuidadosamente as instruções fornecidas neste manual, independentemente da aparência do produto, para garantir uma instalação segura e eficaz.

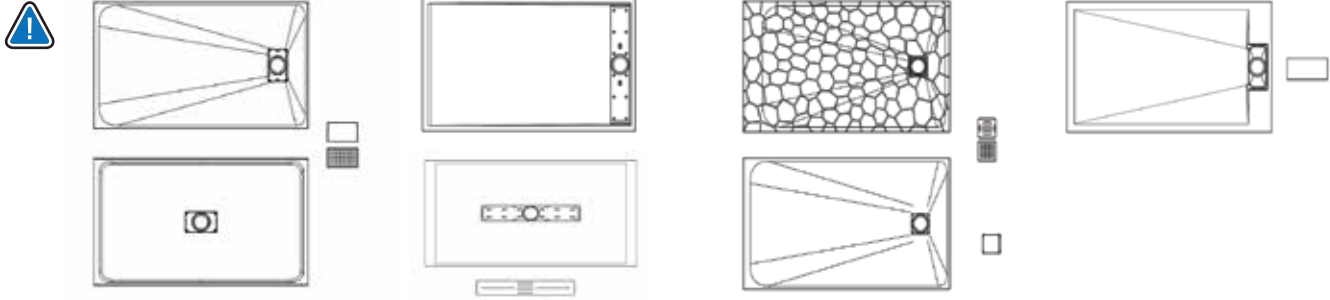

Teileauflistung | Parts List | Lista de Piezas | Liste des Pièces | Elenco delle parti | Lista de Peças

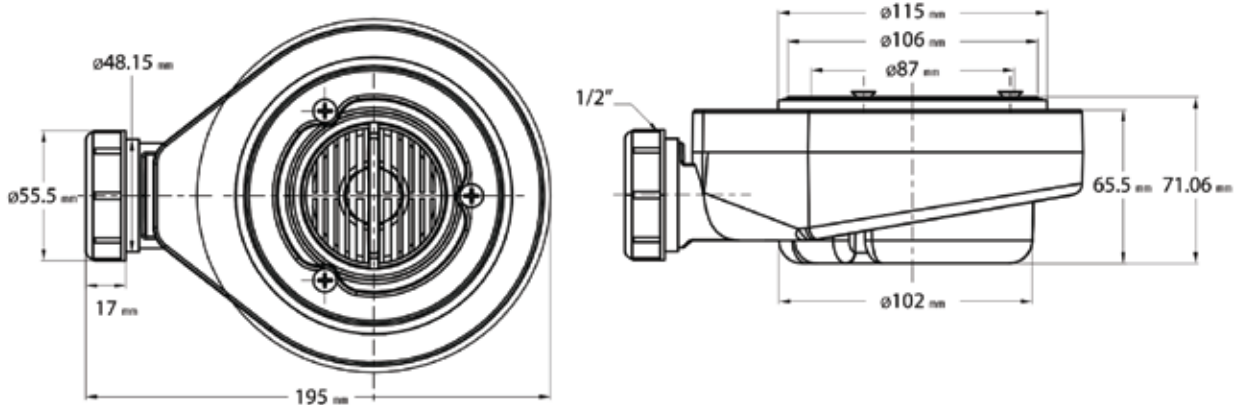
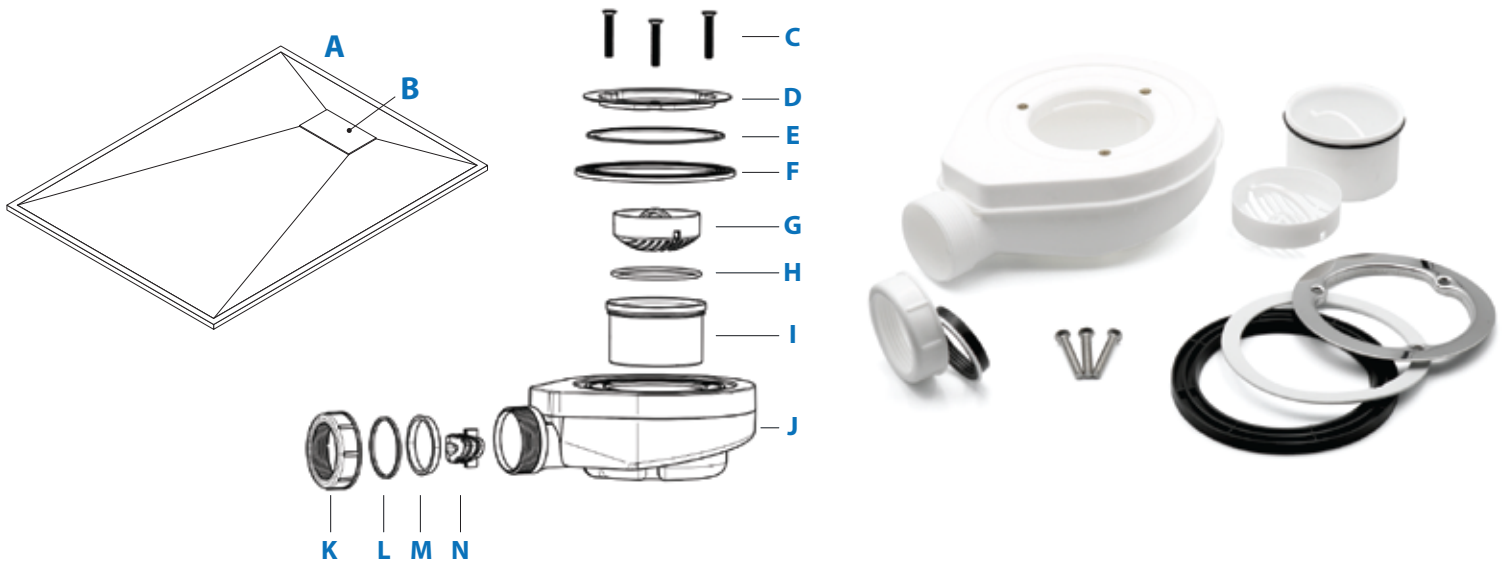



Im Boden montiert
Floor-level installation
Instalación a nivel del suelo
Installation au niveau du sol
Installazione a filo pavimento
Instalação ao nível do chão



Halb im Boden montiert
Partial installation on the floor
Instalación parcial del suelo
Pose partielle au sol
Instalação parcial no chão
Installazione parziale a pavimento



Auf dem Boden montiert
Above-ground installation
Instalación sobre el suelo
Installation hors sol
Instalação acima do chão
Installazione sopra il pavimento

 **Einstellung | Adjustment | Ajustamiento | Ajustement | Ajuste**

DEUTSCH

Wichtiger Hinweis:

Schneiden Sie niemals den Sockel im Bereich des Ablaufsystems und seiner Abdeckung! Die folgenden Bilder dienen nur zur Veranschaulichung!

FRANCESE

Note importante:

Ne coupez jamais le fond au niveau du système d'évacuation et de son couvercle ! Les images suivantes sont uniquement à des fins d'illustration !

ENGLISH

IMPORTANT NOTE:

Never cut the base in the area of the drain system and its cover! The following images are for illustration purposes only!

ITALIANO

Nota importante:

Non tagliare mai la base nella zona del sistema di scarico e del suo coperchio! Le seguenti immagini sono solo a scopo illustrativo!

ESPAÑOL

NOTA IMPORTANTE:

¡Nunca corte la base en la zona del sistema de drenaje y su tapa! ¡Las siguientes imágenes son sólo para fines ilustrativos!

PORTUGUÊS

Nota importante:

Nunca corte a base na área de do sistema de escoamento e a sua respetiva tampa! As imagens seguintes são meramente ilustrativas!

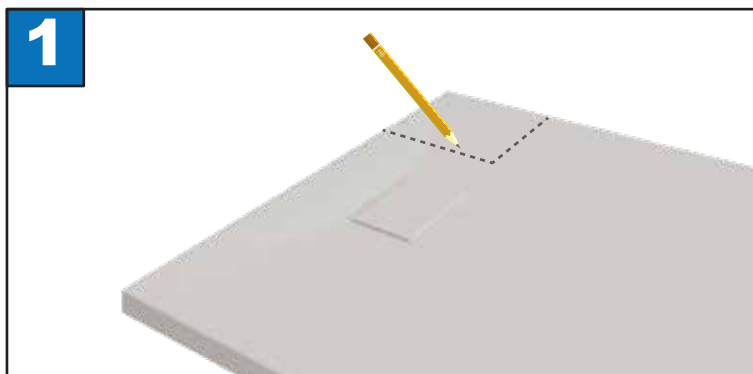

1
Markieren Sie den zu schneidenden Bereich auf der Duschwanne
Mark the area to be cut on the shower base
Marcar la zona a cortar en el plato de ducha
Marquer la zone à découper sur le receveur de douche
Segnare la zona da ritagliare nel piatto doccia
Marque a área a ser cortada na base de chuveiro



2
Schneiden Sie es mit einer Winkelschleifer- / Gehrungssäge
Cut it using an angle grinder / miter saw
Córte-lo con una amoladora angular / sierra de inglete
Coupez-le à l'aide d'une meuleuse d'angle / scie à onglets
Tagliatelo utilizzando una smerigliatrice angolare/troncatrice
Corte-a usando uma rebarbadora/ serra esquadria

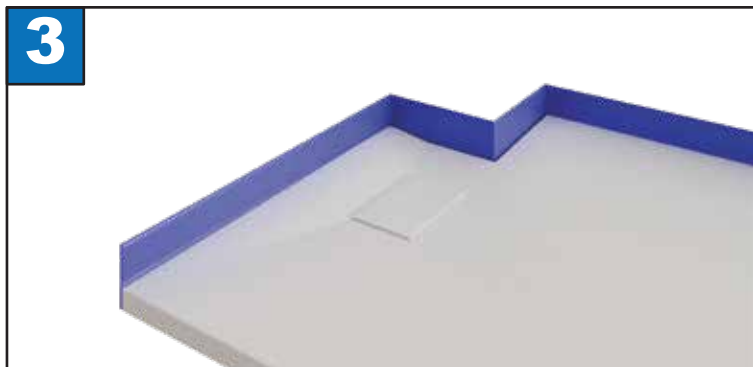

3
Verschließen Sie den Kontaktbereich zwischen Duschwanne und Wand
Seal the contact area between the shower base and the wall
Sellar la zona de contacto entre el plato de ducha y la pared
Sceller la zone de contact entre le receveur de douche et le mur
Sigillare la zona di contatto tra il piatto doccia e la parete
Sele a área de contacto entre a base de duche e a parede



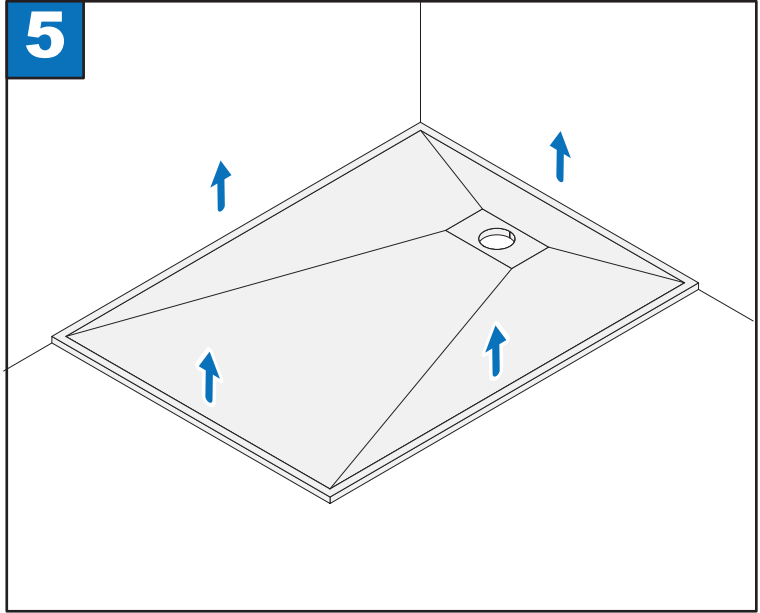
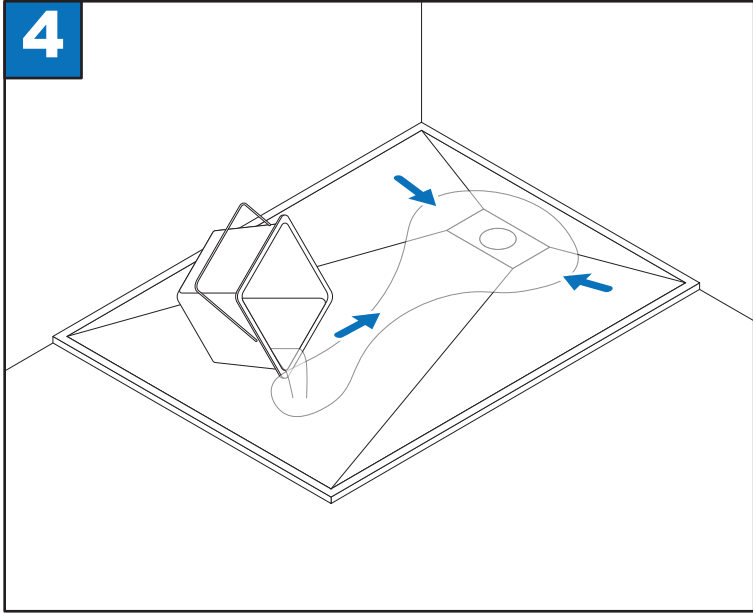
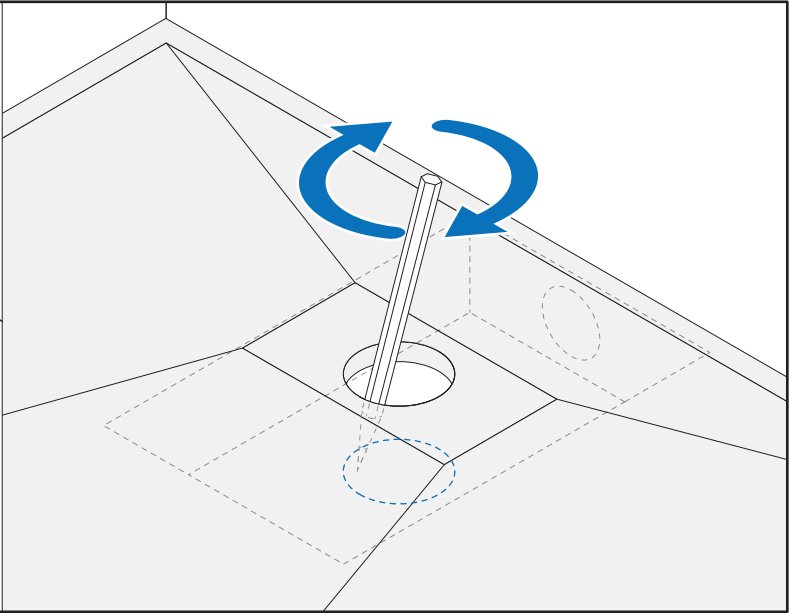
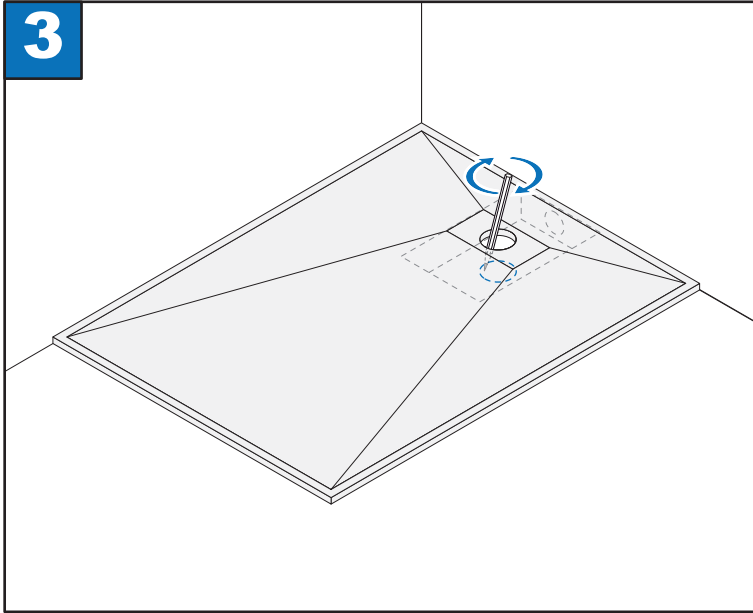
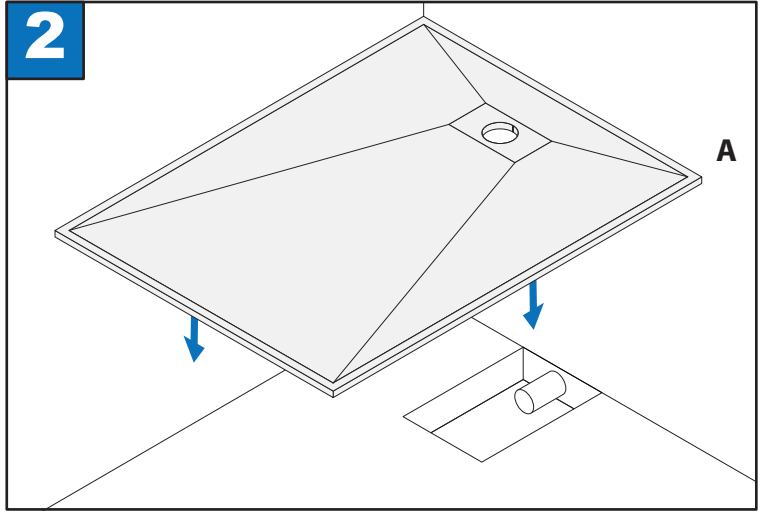
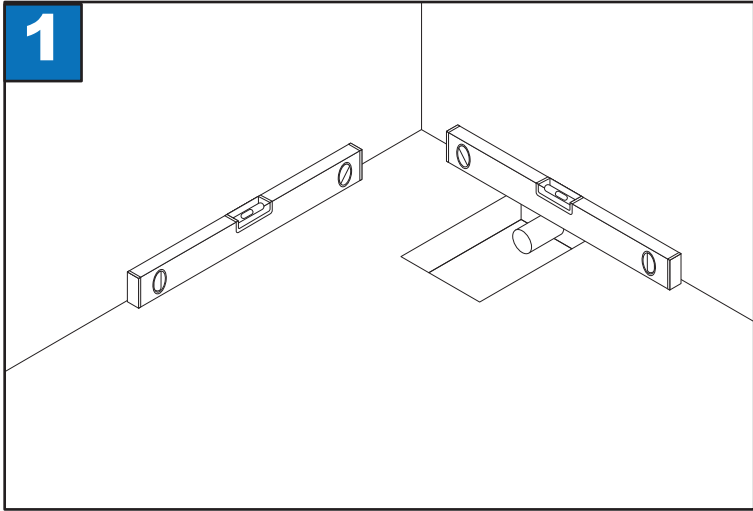

6

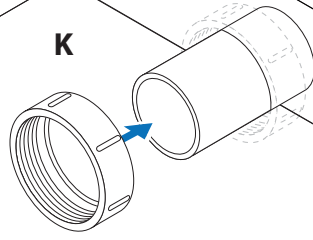

7

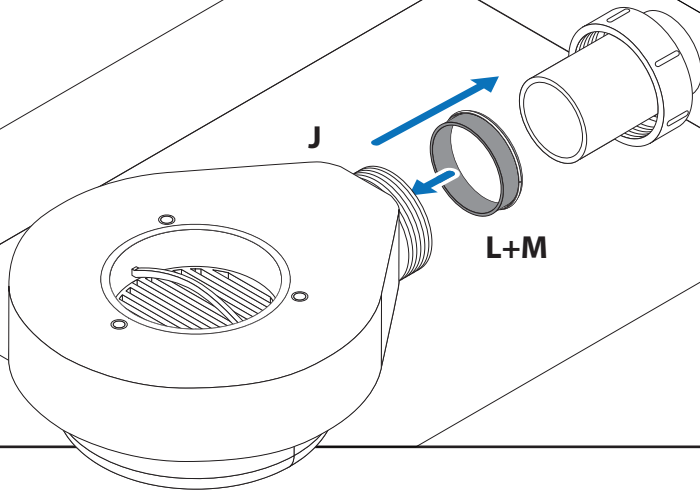

8

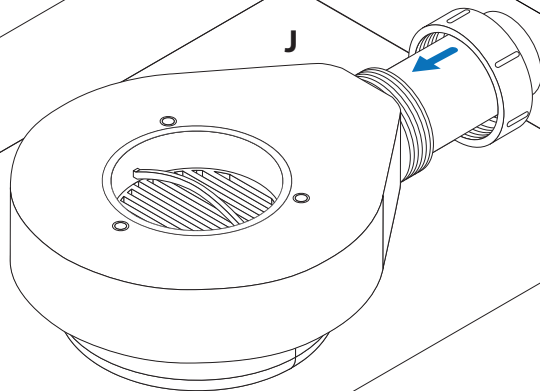

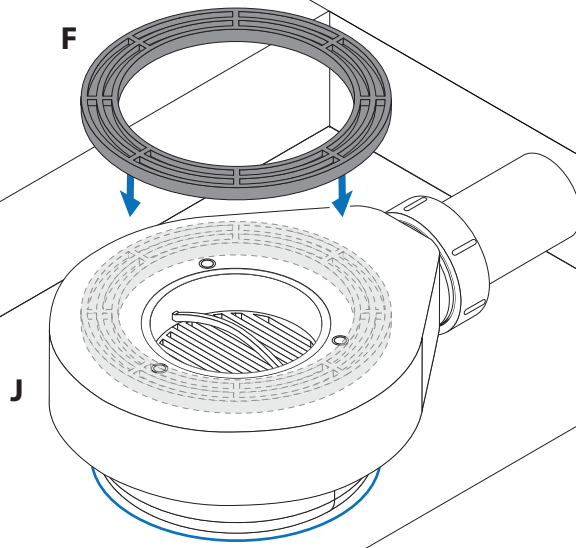
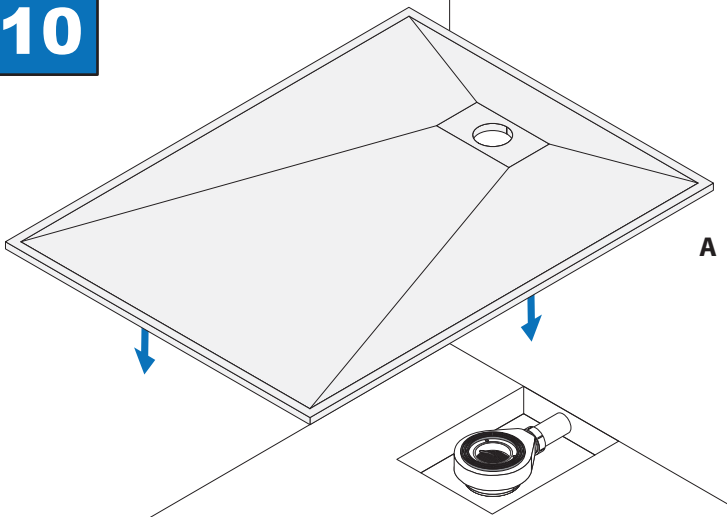
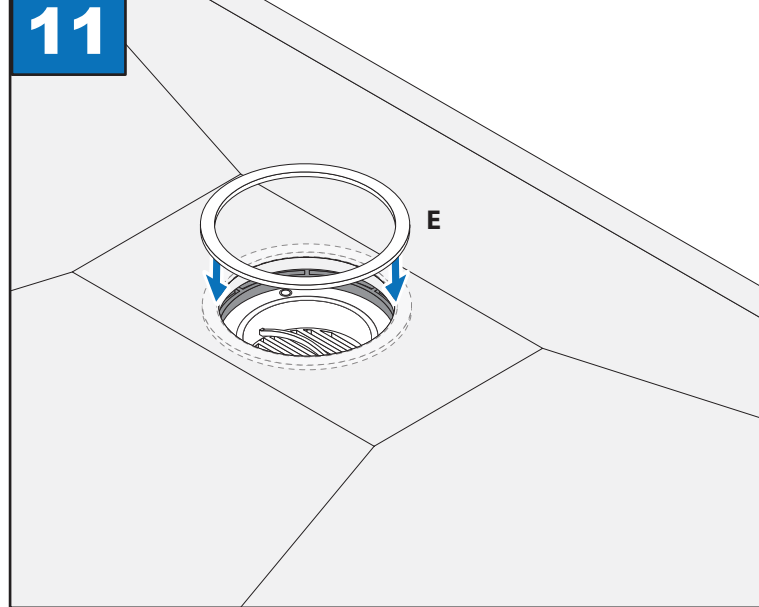
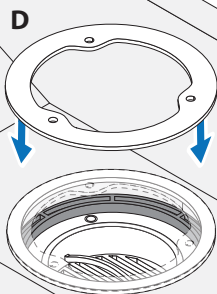
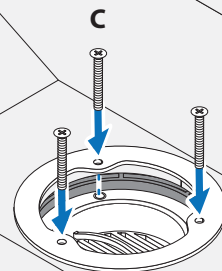
9**10****11****12****13**

14

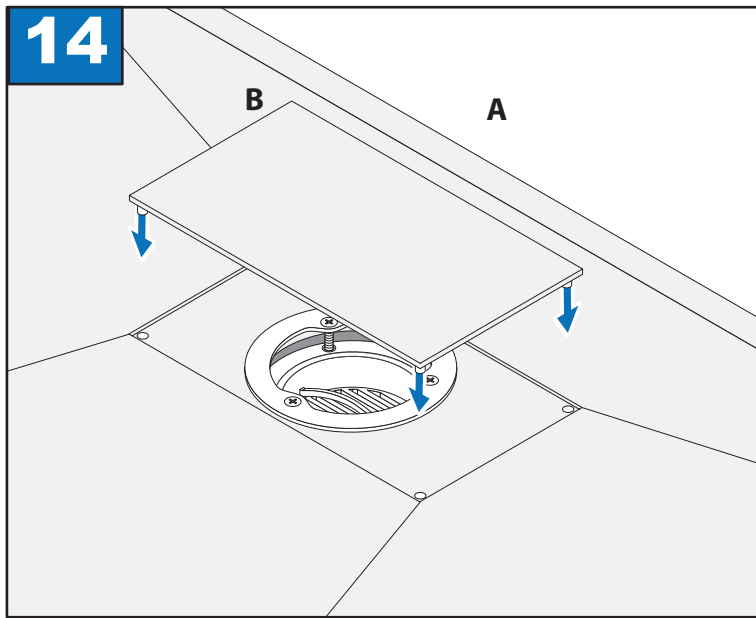

15

